

OZDOBY

sváteční i sezónní

METODIKA SE ŠABLONAMI

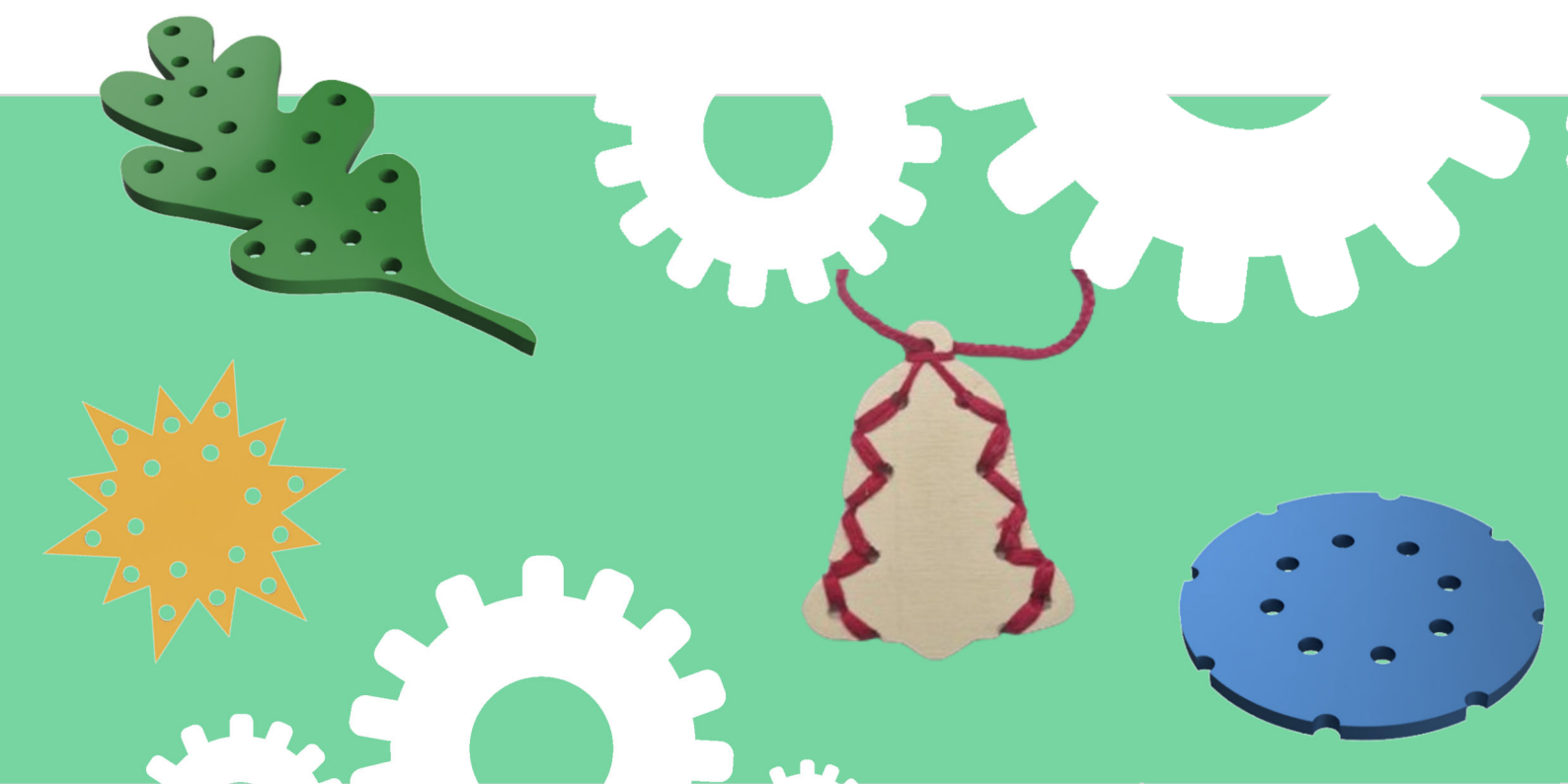

MATERIÁL A TECHNICKÉ VYBAVENÍ NUTNÉ PRO VÝROBU



MATERIÁL

překližka tl. 4 mm nebo 3 mm

jemný brusný papír, jemná brusná houbička

bavlnka či vlna, jemný ozdobný provázek + jehla



VYBAVENÍ

výuková elektrická pilka s čelní bruskou na dřevo

školní výuková stojanová vrtačka

vrták o \varnothing 4 mm (případně 3 mm)

tužka

šablony tvarů dle účelu – hvězda, zvonek, kruh, sluníčko, list, květina,

velikonoční vajíčko, zajíček

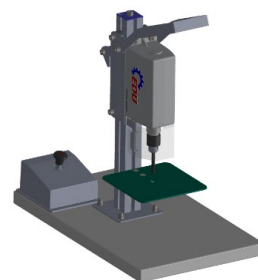
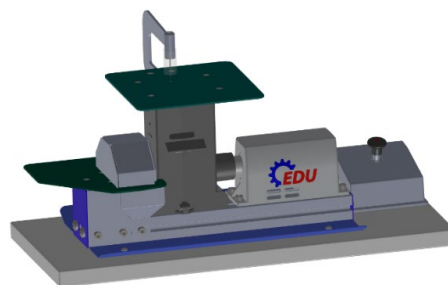

OČEKÁVANÉ CÍLE A VÝSTUPY

- práce s technickým výkresem a se šablonami
- získávání zkušeností s využitím školních obráběcích strojů k přesnému řezání, broušení a vrtání materiálu
- kreativní přístup při vytváření ozdobných vzorů provlékáním bavlnky



PRACOVNÍ POSTUP:

1. Orýsování vybrané šablony proveďte na překližku měkkou tužkou podle výkresu nebo šablony. Vždy rýsujte ořezanou tužkou.
2. Vrtání všech otvorů proveďte ještě před řezáním na pilce (jinak by se obrobek špatně držel). Do sklíčidla vrtačky vložte vrták o zvoleném průměru 4, 3 nebo 2 mm (dle předpokládaného typu zdobení) a sklíčidlo dotáhněte pomocí kličky. Výrobek nastavte pod vrták a pevně jednou rukou držte (případně připevněte svorkami). Teprve potom zapněte vrtačku a plynule vrtejte.
3. Při řezání základních tvarů na vyřezávací pile držte materiál pevně a oběma rukama jej přimáčkněte k podložce tak, aby se při řezání nechvěl. Řez vždy vedte asi 1 mm od obrysové čáry tak, aby obrysová čára zůstala po řezu na vašem výrobku.
4. Přesnější tvar jednotlivých součástí získáte broušením na brusce (dobroušením k obrysovým čarám). Obrobek pokládejte na brusku až po jejím spuštění. Po spuštění brusky sledujte směr otáčení kotouče a bruste na levé polovině kotouče. Při broušení vpravo by kotouč obrobek zvedal i s prachem vzhůru.
5. Při broušení na brusce mohou vznikat menší nepřesnosti, rýhy a otřepy, které dle potřeby odstraníte pomocí jemného brusného papíru a brusné houbičky. Jemné dobroušení je možné provést v ruce.
6. Volitelně: Připravený tvar s otvory můžete před navlékáním bavlnky obarvit z jedné, či obou stran vámi zvolenou barvou, na niž po zaschnutí můžete ještě nanést vrstvu bezbarvého laku.
7. Navlékněte vlnu (bavlnku, ozdobný provázek) do jehly odpovídající velikostí ucha. Odmotejte dostatečnou délku vlny. Doporučujeme vytvářet vzor s dvěma vlákny (konec jehlou provlečeného vlákna spojte s jeho druhým koncem).
8. Vhodně zajistěte konec dvojvlákna tak, aby se neprovlékl otvorem (např. protáhněte vlákna 2 otvory a svažte je). Provlékáním vlny zkuste vytvořit ozdobný vzor.



PŘÍLOHA ČÍSLO 1 – ŠABLONY

Papírová šablona: Šablony lze vytisknout a využít pro obkreslení složitějších dělů.

Šablony pro 3D tisk: Vytvořili jsme pro vás šablony ve formátu *.stl. Tyto šablony si můžete vytisknout na 3D tiskárně a poskytnout je žákům pro orýsování základních tvarů. Využijte hypertextový odkaz níže nebo si soubor stáhněte na webu www.aktivnitrida.cz/edustrojky.

↓ [kruh – hvězdička](#)

↓ [zvonek](#)

↓ [stromek](#)

↓ [slunce](#)

↓ [list – dub](#)

↓ [květina](#)

↓ [velikonoční vajíčko](#)

↓ [velikonoční zajíček](#)

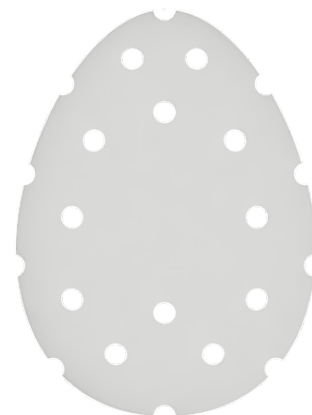
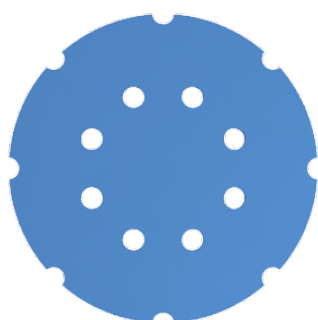
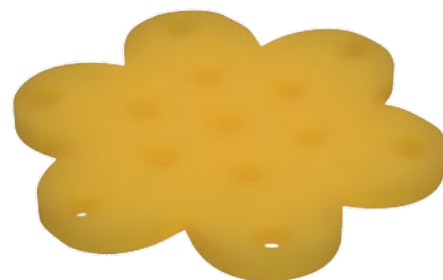
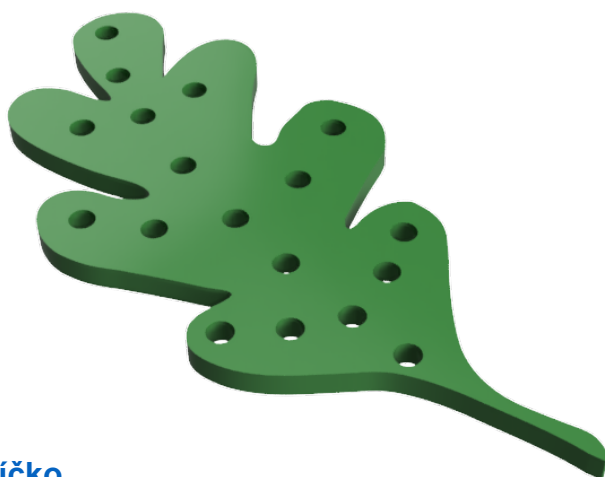

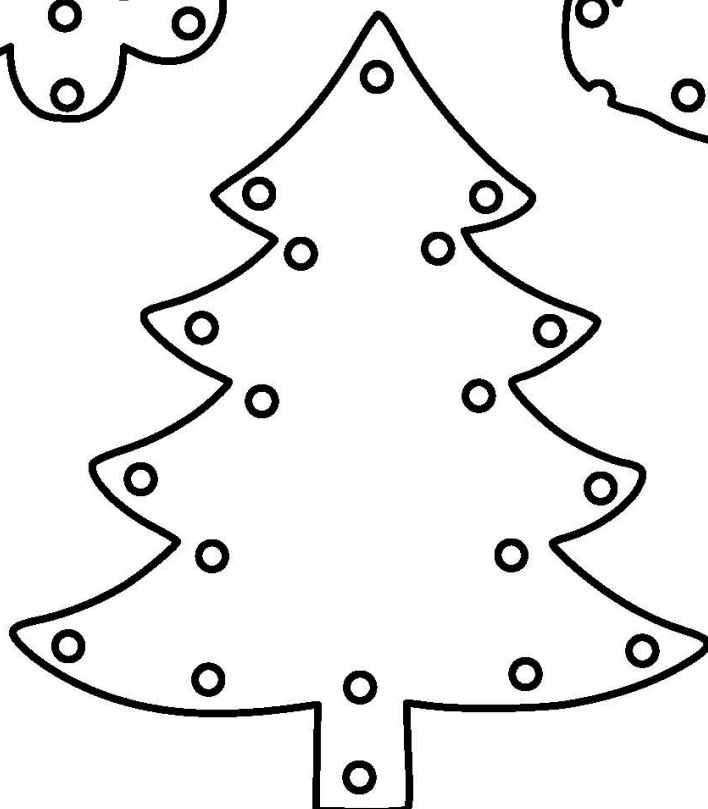
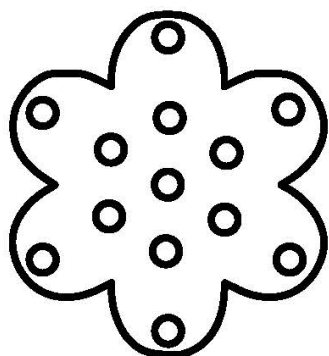
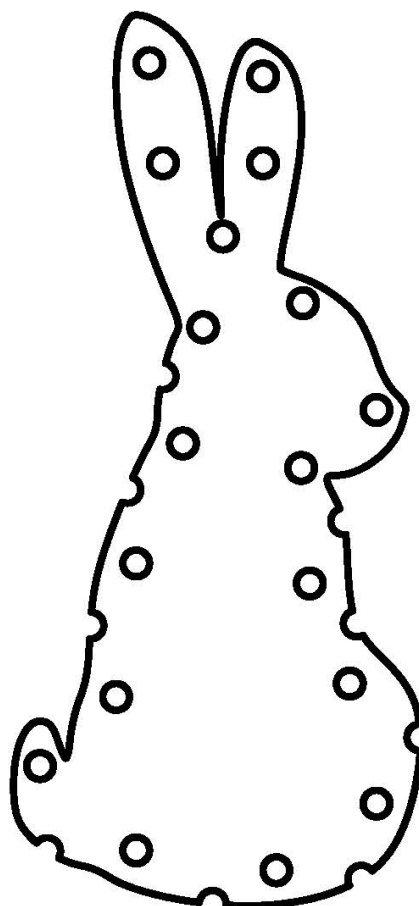
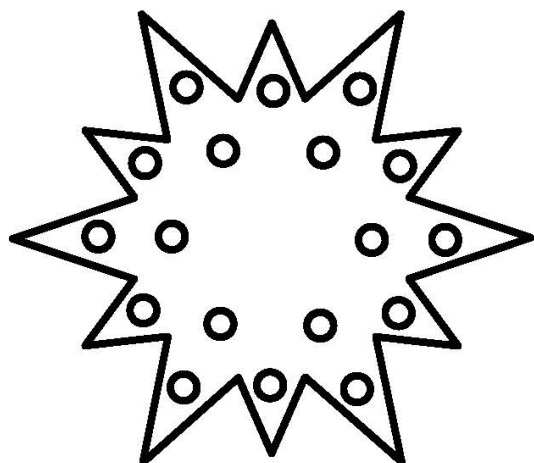

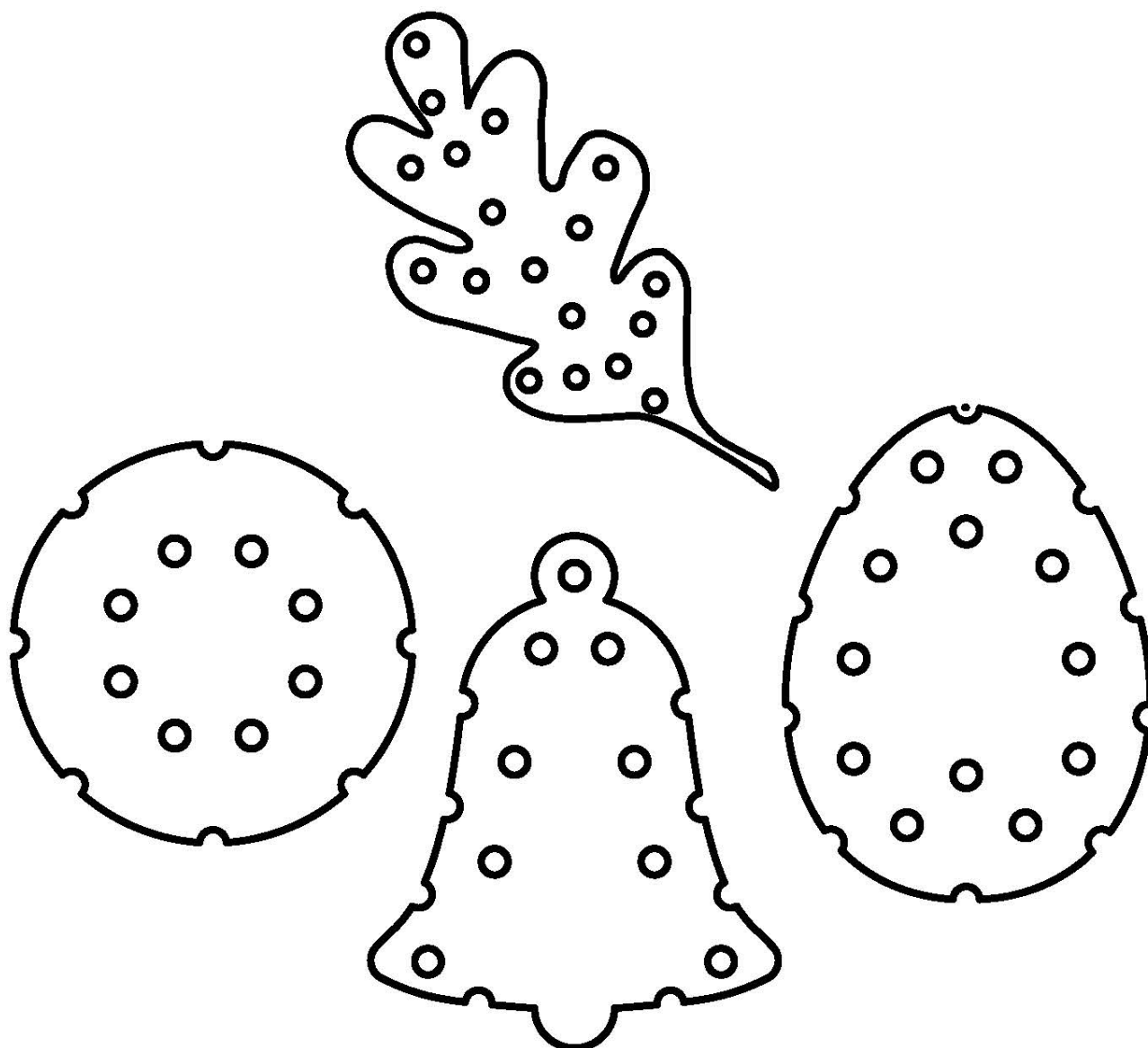



PŘÍLOHA ČÍSLO 2 – VÝKRES

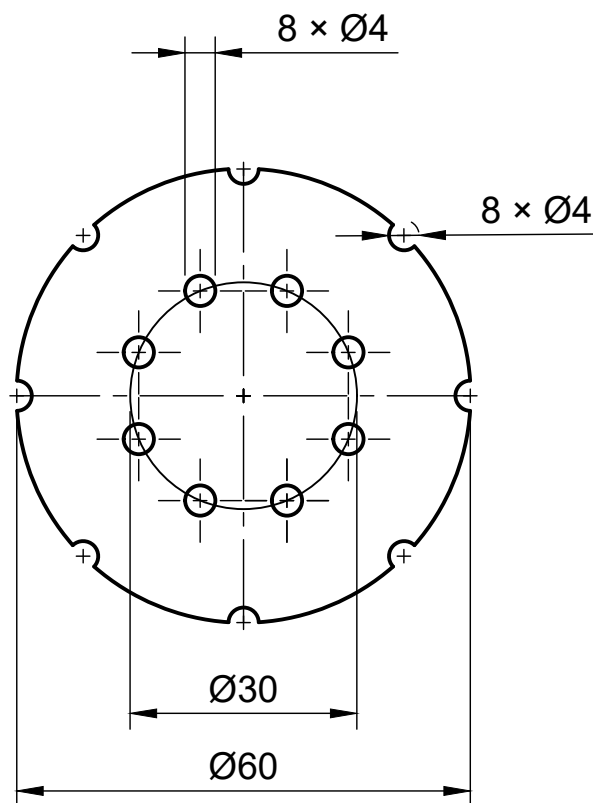

Polotovar:

Měřítko:

Materiál: Dřevo

Datum: 09.02.2023

1:1



Název:
hvězda

Číslo výkresu:
O - 01